



MONTAGEHANDLEIDING



Dank voor de aanschaf van uw Zyssler fiets. Wij vragen u deze montagehandleiding aandachtig te lezen zodat de montage van uw fiets zonder problemen verloopt.

GEREEDSCHAP

Voor het monteren van deze fiets heeft u het volgende gereedschap nodig:
Ring/steeksleutel 8, 10, 13 en 15
Inbus sleutel 4, 5 en 6

STUUR

Plaats het stuur (1) en draai de stuurpenbout (2) aan. De expandermoer (3) zal nu klemvast komen te zitten met de voorvork (4).

De hoogte veranderen

Draai de stuurpenbout (2) met een inbussleutel linksom iets los. U kunt het stuur in hoogte verstellen nadat de expandermoer (3) enkele slagen is losgedraaid en de wigwerking in de stuuras met een lichte slag bovenop de expanderbout is opgeheven. Nu kan de hoogte van het stuur worden afgesteld door het stuur naar boven of naar beneden in de voorvork frame (4) te draaien. Draai de voorbouw vervolgens weer goed vast.

Let op!

Trek de stuurpen in het belang van uw eigen veiligheid niet verder uit dan de veiligheidsmarkering (5)!

Om de hoek van uw stuur te veranderen, kunt u de bout in de voorbouw (6) iets losdraaien. Verander de hoek van het stuur en draai deze daarna weer vast. **Voorzichtig:** De voorbouw (6) niet forceren of verbuigen deze is van aluminium.

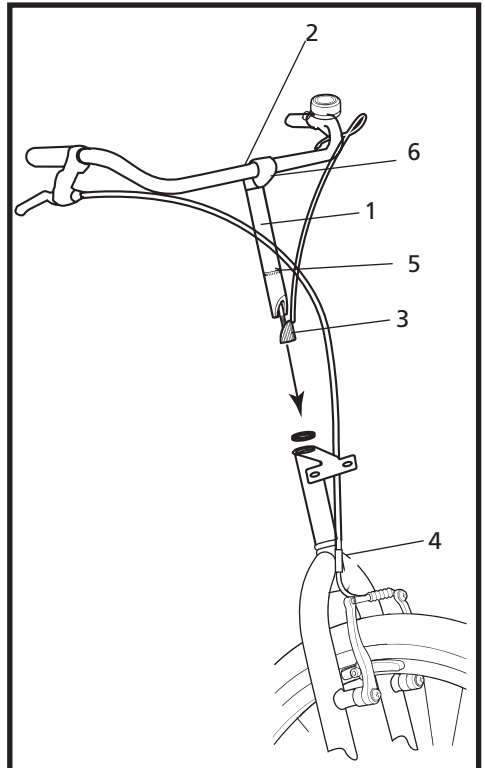
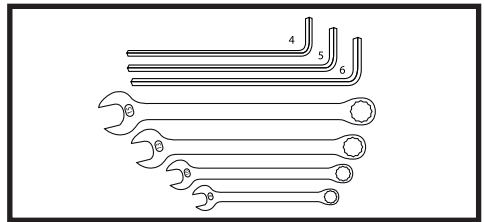

VOORWIEL

Om het voorwiel te kunnen plaatsen moet vaak eerst de rem losgehaald worden. Haal de flens van de geleidebuis uit de houder. Nu zullen de twee remschoenen naar buiten gaan staan.

Plaats het voorwiel in de voorvork.

Plaats de as van het voorwiel in de vorkschede, bevestig de borgring, dit is een ring met een opstaande rand die in de uitsparing in de vorkschede dient te vallen, de spatbordstang, de ring en vervolgens de asmoer op de as. Draai de beide asmoeren ombeurten in meerdere stappen stevig vast, zodat het wiel in het midden blijft.

De geleidebuis moet nu nog in de houder worden geplaatst, zodat deze met de verdikking (Flens) aan het eind achter de houder blijft haken. Zorg ervoor dat de remkabelgeleider niet onder spanning staat.

Let op:

Banden werken vaak het beste als ze een bepaalde kant opdraaien. Dan staat er een pijl op de band met de draairichting. Monteer het wiel zo dat de band in de goede richting draait.

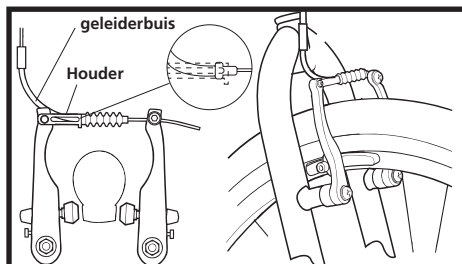
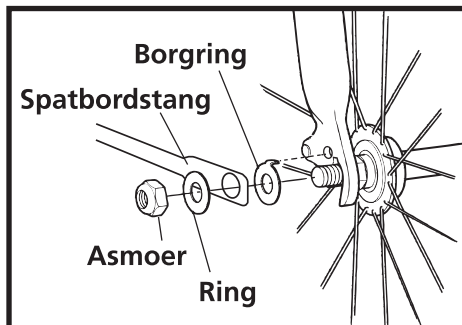
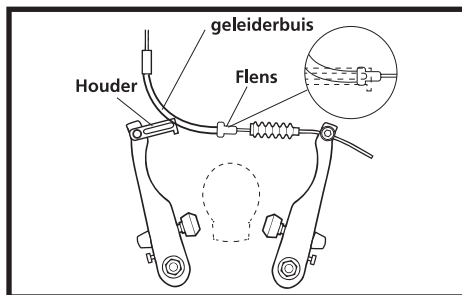

SPATBORD

Plaats het spatbord (A) met het bevestigingsplaatje (B) wat aan het spatbord vastzit achter de voorvork (C). Plaats eerst een ring (D) om de inbusbout (E). Plaats deze door het gat welke in de voorvork zit en haal hem door het bevestigingsplaatje heen. Vervolgens een veerring (G) en de borgmoer (H). Bevestig nu de spatbordstang (I) aan de voorwielas, doe dit aan beide zijden van de fiets.

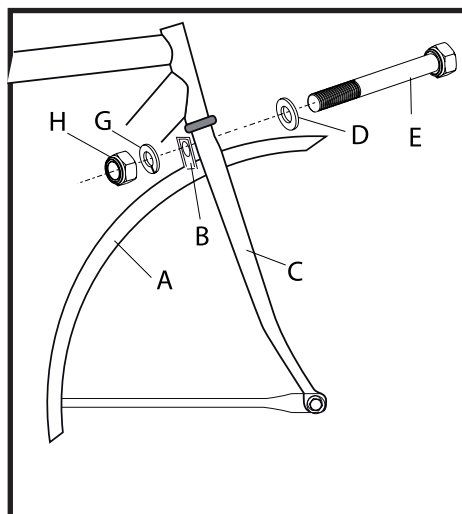

TRANSPORTREK

Leg alle onderdelen van het transportrek op de grond. Verbind de twee rekken met behulp van de meegeleverde bouten en moeren.

Monteer de koplamp aan de linker draagstang. Monteer vervolgens de linker en rechter draagstangen aan de drager.

Monteer het opstaande rek aan de balhoofdbeugel (4). (Er zijn diverse types op de markt).

Schroef nu de asmoeren van het voorwiel voorzichtig los en leg deze moeren naast u neer. Deze moeren heeft u later weer nodig. Plaats de linker en rechter draagstang voorzichtig op de as. Monteer de asmoeren weer aan de vooras van de fiets en draai deze goed vast!

ZADEL

Het vastzetten van het zadel

Smeer de onderkant van de zadelstang en de zadelbuis in met een klein beetje vet. Steek de zadelpen minimaal 7 cm in de zitbuis. Zet de zadelpenbout (A) goed vast met een 13 mm sleutel.

De maximale hoogte van het zadel wordt aangegeven door een markering op de zadelpen.

Zadel instellen

Over het algemeen is de stand van het zadel goed als u met het been gestrekt met uw voet het pedaal in de laagste stand raakt. Als u in deze stand op het zadel zit, moet u met uw tenen de grond kunnen raken.

Tijdens het fietsen zet u de bal van uw voet op het pedaal en houdt u uw benen iets gebogen. Dit is erg belangrijk voor de ontspanning van uw beenspieren.

Let op:

De zadelpen moet minimaal tot de veiligheidsmarkering in de zadelbuis zitten. De veiligheidsmarkering mag niet te zien zijn na het vastdraaien!

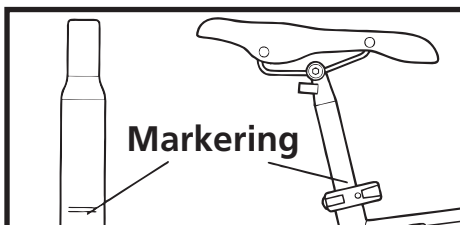
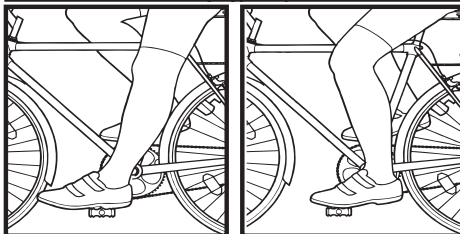
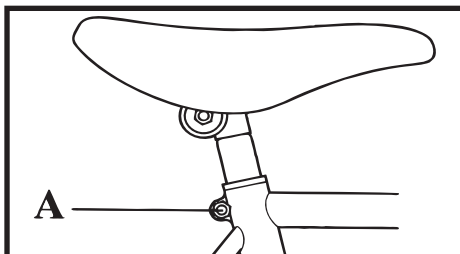
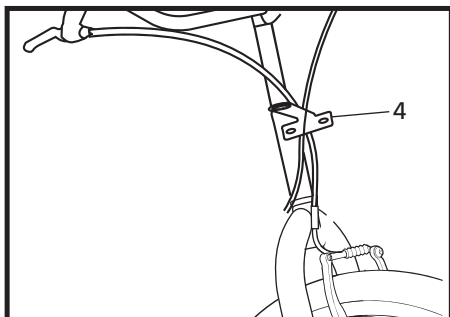
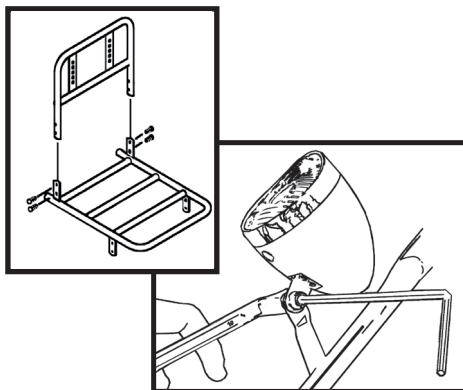

PEDALEN

1. Zoek het juiste pedaal bij de juiste crank. Het pedaal met de letter "L" hoort bij de crank "L", het pedaal met de letter "R" hoort bij de crank "R". Ofwel groen (L) bij groen (L) en oranje (R) bij oranje (R). Rechts is de zijde waar ook het tandwiel zit. (zie afbeelding)

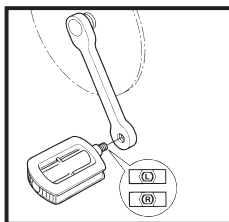

2. Schroef met de hand het linker pedaal een paar slagen vast, zie afbeelding. De draairichting is linksom, tegen de wijzers van de klok in. Draai vervolgens het pedaal vast met het steeksleutel 15, (let op: het linkerpedaal heeft linkse schroefdraad!). Draai de pedalen zeer goed vast.

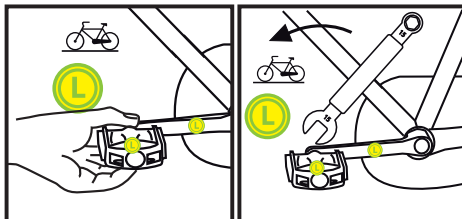

3. Herhaal dit voor het rechterpedaal, voor dit pedaal is de draairichting rechtsom, met de wijzers van de klok mee, zie derde afbeelding.

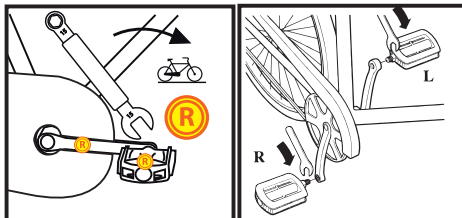

Let op: De pedalen altijd vastdraaien in de rijrichting, dus naar het voorwiel toe. Losdraaien tegen de rijrichting in. Controleer regelmatig of de pedalen nog stevig vastzitten.

LET OP! Let goed op of u de linkertrapper op de linker crank plaats en de rechtertrapper op de rechtercrank. Foutief gemonteerde trappers maken de draad van de crank of de trappers kapot en valt derhalve niet onder garantie.



Op www.zyssler.nl vindt u een instructiefilmpje over het monteren van Zyssler fietsen. Ook vindt u daar aanvullende informatie over service en garantie. Service en garantie worden verleend door Fiets Service Nederland. www.fiets servicedenland.nl.

Alle rechten voorbehouden. Nadruk verboden. Copyright Zyssler fietsen.